



Κατασκευάζοντας την αναπαράσταση με εργαλεία την περιγραφή και την αφήγηση

Βάλια Χούλη - 26/04/2023

Ερευνητική Εργασία

Φοιτήτρια: Βάλια Χούλη

Επιβλέποντες καθηγητές: Γιάννης Γρηγοριάδης, Γιώργος Γυπαράκης

Ημερομηνία παρουσίασης: Ιούνιος 2022

Σχολή Αρχιτεκτόνων Μηχανικών, ΕΜΠ

Τόσο ο σχεδιασμός όσο και η καθημερινότητά μας είναι γεμάτα από αναπαραστάσεις. Στους δρόμους, στο διαδίκτυο, στις διαφημίσεις, στις ειδήσεις, συνεχώς διαβάζουμε και επεξεργαζόμαστε αναπαραστάσεις, περιγραφικές και αφηγηματικές. Παράλληλα, περιγράφουμε οι ίδιοι αντικείμενα και αφηγούμαστε γεγονότα. Αλλά, τι είναι όλες αυτές οι αναπαραστάσεις; Τι σημαίνει περιγράψω ή αφηγούμαι κάτι;

Τι είναι μία αναπαράσταση;

Μία αναπαράσταση είναι μία κατασκευή. Είναι ένας μηχανισμός, ο οποίος κωδικοποιεί πληροφορίες: μία μεταφορά ενός βλέμματος που έχει αποκοπεί από τον αρχικό του χώρο και χρόνο (Berger 1972), για να επικοινωνήσει την αίσθηση που προκαλεί μία προσλαμβάνουσα παράσταση.

Με ποιους μηχανισμούς κατασκευάζεται μία αναπαράσταση;

Μία αναπαράσταση κατασκευάζεται από την αντίληψη και τη σκέψη. Η αντίληψη συλλέγει τις πληροφορίες και η σκέψη τις επεξεργάζεται (Arnheim 2007). Δηλαδή, η σκέψη σχετίζεται με τον στόχο που έχουμε για να αξιοποιήσουμε το υλικό αυτό. Προφανώς, δεν μπορεί να συγκεντρωθεί επακριβώς όλη η πληροφορία της πραγματικότητας, αλλά ούτε και είναι δυνατό, έπειτα, να καταγραφεί αναπαραστατικά στο σύνολό της. Οπότε, για να αναπαραστήσουμε κάτι αρκεί να επιλέξουμε ποια στοιχεία της αρχικής κατάστασης θα συμπεριλάβουμε στην ανακατασκευή της. Η επιλεκτικότητα αυτή σχετίζεται με τη διάθεση για σαφήνεια ή αφαιρετικότητα. Έτσι, μία έννοια αναπαρίσταται με διαφορετικές μορφές, αλλά και μία μορφή αναπαριστά διαφορετικές έννοιες.



La Maison du Pendu (P. Cezanne 1872-1873)



Perspectives d'un Tableau (R. Zaugg 1965)

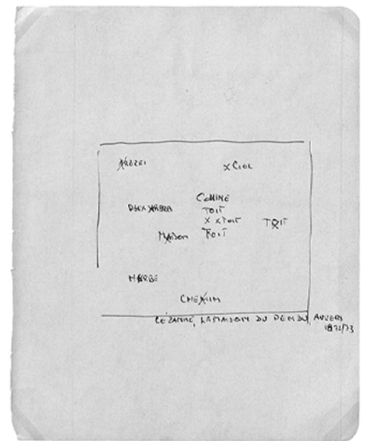

Perspectives d'un Tableau (R. Zaugg 1965)



Κεφάλι Ταύρου (Picasso 1943)

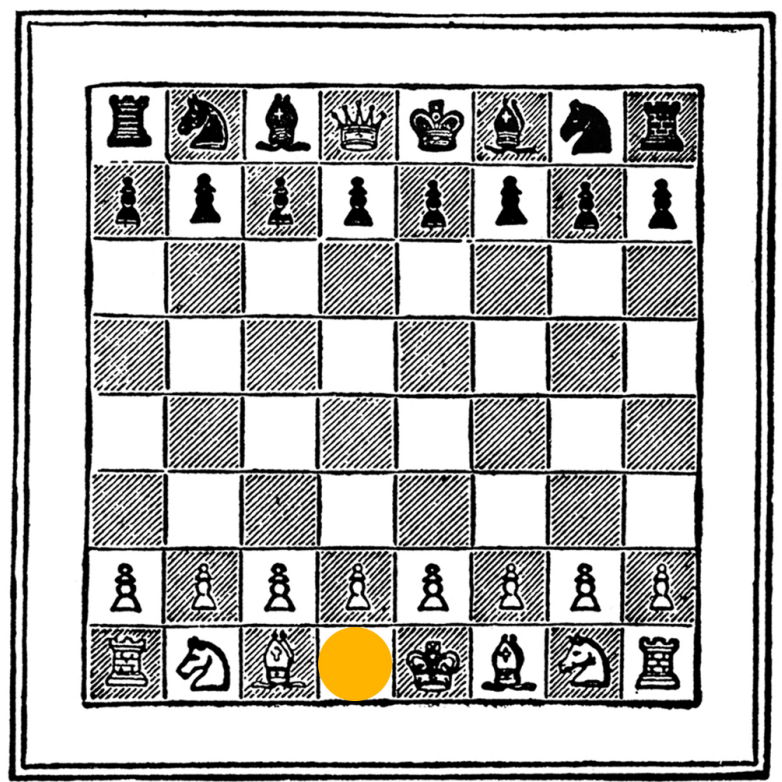

Ποια εργαλεία χρησιμοποιούνται για την κατασκευή μίας αναπαράστασης;

Αναλόγως με τον επικοινωνιακό στόχο της αναπαράστασης, χρησιμοποιούμε περιγραφικά ή αφηγηματικά εργαλεία. Η περιγραφή αναφέρεται σε μεμονωμένα αντικείμενα, ενώ η αφήγηση δημιουργεί σχέσεις μεταξύ αυτών στον χώρο και στον χρόνο (Certeau 1984). Δηλαδή, η περιγραφή περιορίζει ένα αντικείμενο για να το

προσδιορίσει, ενώ η αφήγηση το διευρύνει και το συσχετίζει με άλλα για να το εντάξει σε ένα γεγονός.

Είναι, όμως, απλώς η ύπαρξη μίας αναπαράστασης από μόνη της ικανή να παραγάγει περιγραφές και αφηγήσεις; Η αναπαράσταση είναι ένα επικοινωνιακό εργαλείο και η έκφρασή της δεν θα είχε νόημα χωρίς κάποιον παραλήπτη (Tarkovsky 1986). Συνεπώς, η αναπαράσταση είναι ένα σύστημα πληροφοριών που παραμένει αδρανές μέχρι να ενεργοποιηθεί στη σκέψη του θεατή κατά τη διαδικασία της ανάγνωσής της. Το νόημά της προσδίδεται από την ερμηνεία και την υποκειμενικότητα (Gombrich 2018). Άρα, κάθε αναπαράσταση είναι ένα διαλογικό σύστημα στο οποίο αντιστοιχούν τρεις καταστάσεις: η αρχική συνθήκη, η αναπαραστατική της ανακατασκευή και η μετά-κατασκευή της σε μία νέα εικόνα στην αντίληψη του θεατή. Είναι, όμως, αυτές οι τρεις καταστάσεις ταυτόσημες;

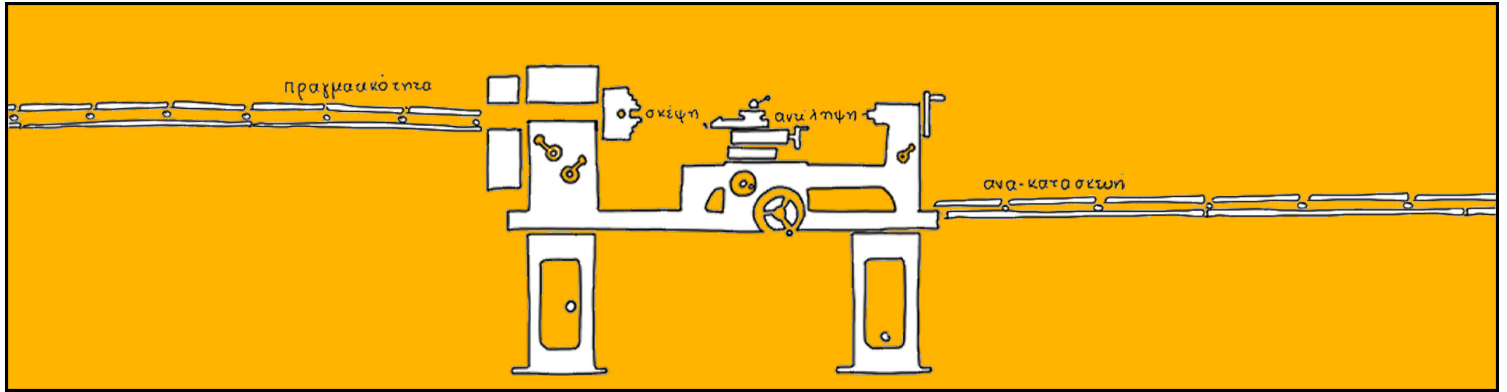

Πότε χρησιμοποιείται η περιγραφή και πότε η αφήγηση;

Συχνά, ο στόχος της αναπαράστασης είναι η ερμηνεία αντικειμένων και εννοιών. Μία περιγραφή οριοθετεί μία έννοια, ενώ μία αφήγηση την εντάσσει σε συσχετισμούς διερευνώντας τη. Για παράδειγμα, μία εγκυκλοπαίδεια ή ένα λεξικό ορίζουν έννοιες και αντικείμενα. Διαβάζοντας τους ορισμούς αυτούς, όμως, τους αποδίδουμε νοητά μία συγκεκριμένη εικόνα και φανταζόμαστε ιστορίες με αυτούς (Perec 2000): γιατί, για να κατανοήσουμε μία περιγραφή, επιχειρούμε να την εντάξουμε στις εμπειρίες στις οποίες συμμετέχει, δηλαδή, σε αφηγήσεις. Έτσι, διαφορετικοί ορισμοί περιγράφουν την ίδια έννοια μέσα από τη συμμετοχή της σε διαφορετικές αφηγήσεις.



ξυλογραφία (A.Dürer 1515)

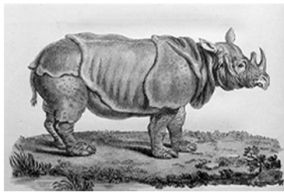

χαρακτικό (W. Heath 1789)



φωτογραφία (National Geographic 2011)



Le Rhinocéros (X.Veilhan 1999-2000)



(E. Ionesco 1960) Le Rhinocéros, Théâtre de l'Odéon



Οι έννοιες αποξενώνονται από τη συνηθισμένη τους σημασία, δημιουργώντας αινίγματα, δηλαδή αμφίσημους ορισμούς.



Με την περιγραφή ανακατασκευάζουμε τα αντικείμενα, ενώ με την αφήγηση επαναφέρουμε την εμπειρία στην οποία συμμετέχουν. Η αφήγηση ενεργοποιεί τα στατικά αντικείμενα της περιγραφής και τα εντάσσει σε γεγονότα.



Για παράδειγμα, από μία πλήρη και περιγραφική αναπαράσταση, όπως μία αεροφωτογραφία, απουσιάζει η τελεστικότητα, ενώ μία αφαιρετική αφηγηματική αναπαράσταση, όπως ένας πορτολάνος, λειτουργεί ως υπόμνημα ενεργειών.

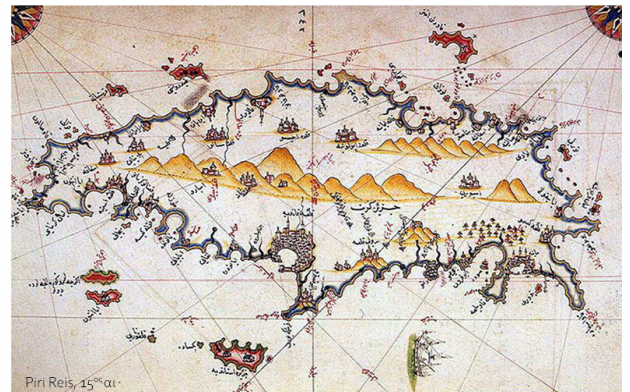
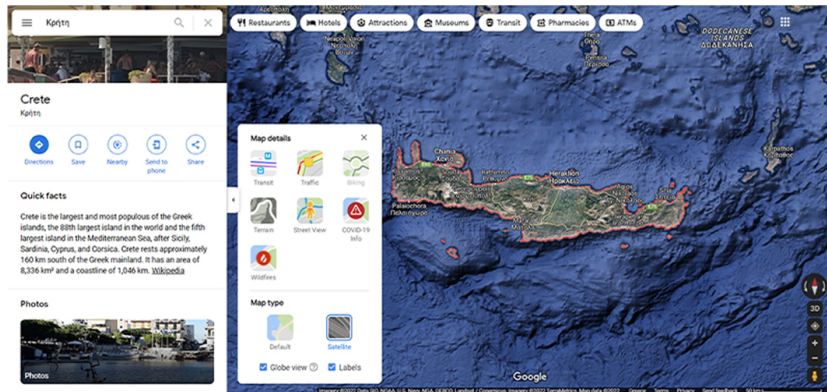

Συχνά, με μία περιγραφική αναπαράσταση μεταμφιέζουμε ένα αντικείμενο, ώστε να γίνει αντιληπτό «σαν κάτι άλλο» και, στη συνέχεια, το εντάσσουμε σε φανταστικές αφηγήσεις. Τα αντικείμενα και η εμπειρία στην οποία συμμετέχουν επανερμηνεύονται με αναπαραστατικές τελέσεις, όπως στα παιχνίδια ή στα παραμύθια, όπου οι φανταστικές ιστορίες εκκινούν από υποθέσεις.

«ας πούμε ότι είναι.....»

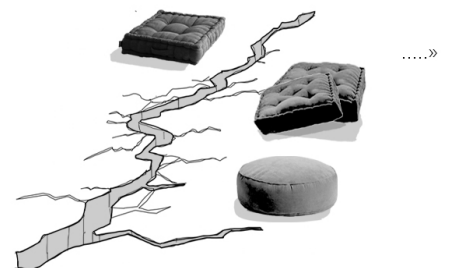
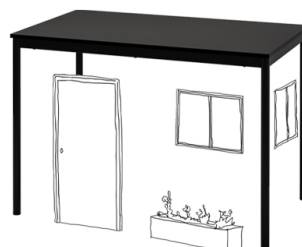
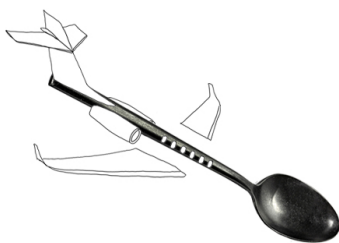

«τι θα γινόταν αν.....»

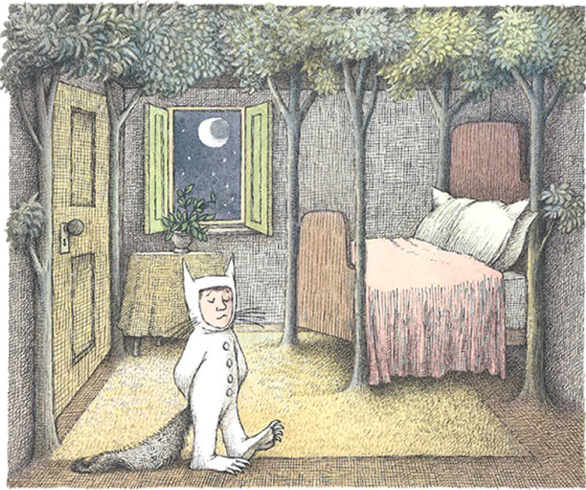

Where the Wild Things Are (M. Seudak 1963)



.....»

Οι αναπαραστάσεις λειτουργούν ως εγχειρίδια που περιγράφουν χαρακτηριστικά αντικειμένων και διαδικασίες για την κατασκευή τους. Όμως, δεν καθορίζουν το πώς θα χρησιμοποιηθούν, σε τι αφήγηση, δηλαδή, θα συμμετάσχουν.

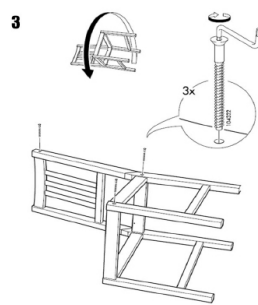
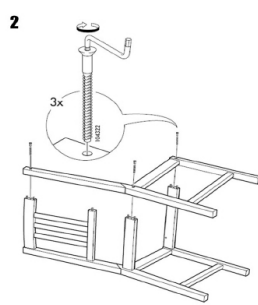
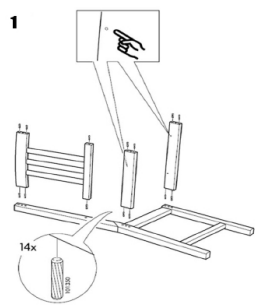
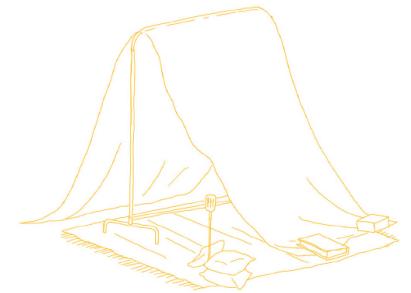
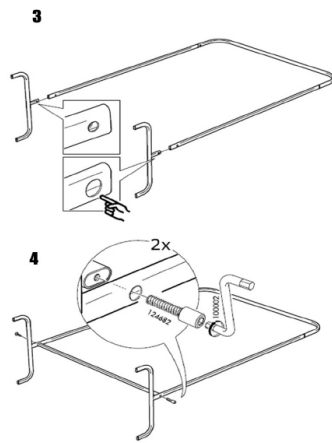
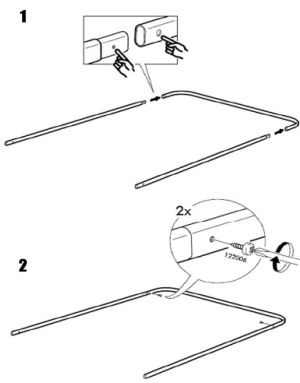

εγχειρίδια κατασκευής επίπλων (κρεμάστρα και καρέκλα IKEA)

Γενικώς, μία περιγραφή καταλογοποιεί αντικείμενα και τα χαρακτηριστικά τους, δημιουργώντας μία λίστα πληροφοριών. Αντίθετα, μία αφήγηση τα συσχετίζει στον χώρο και στον χρόνο δημιουργώντας νοηματικές αλληλουχίες. Το ίδιο αναπαραστατικό στοιχείο, δηλαδή, περιγράφεται διαφορετικά, αλλά και αφηγείται κάτι διαφορετικό, αναλόγως με το context στο οποίο τοποθετείται. Το context διαμορφώνεται από τις λεπτομέρειες του συνόλου.

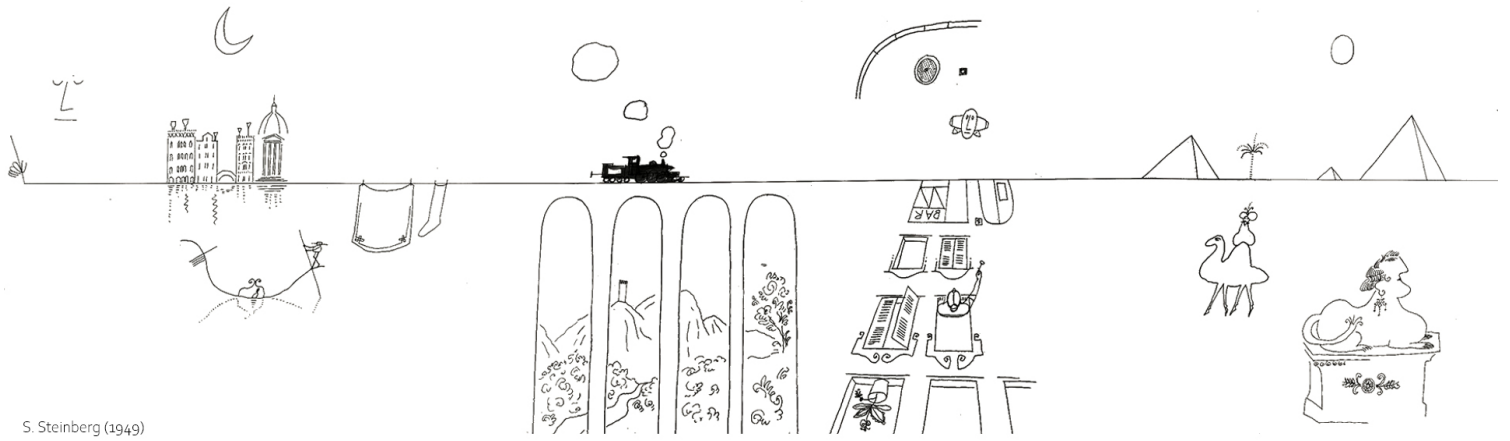

S. Steinberg (1949)

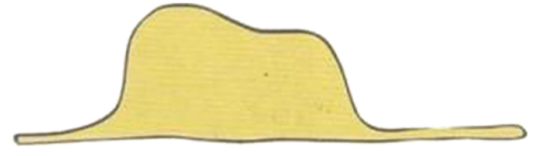
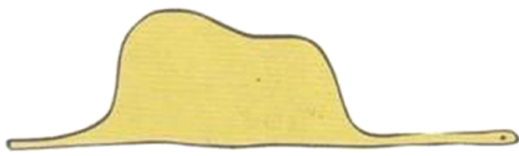

Mon dessin ne représentait pas un chapeau. Il représentait un serpent boa qui digérait un éléphant

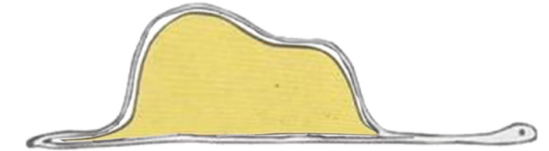

J' ai alors dessiné l' intérieur du serpent boa, afin que les grandes personnes puissent comprendre. Elles ont toujours besoin d' explications.



Le Petit Prince (Antoine de Saint Exupery 1943)

Έτσι, η ίδια αναπαράσταση, επιφορτισμένη πάντα με τη δική της αφήγηση, λειτουργεί διαφορετικά αναλόγως με το πλαίσιο στο οποίο τοποθετείται (Berger 1972). Λειτουργεί, για παράδειγμα, με τον ίδιο τρόπο μία αναπαράσταση ως ένα έργο τέχνης σε ένα μουσείο, ως πληροφορία στην οθόνη του κινητού ή σε ένα φυλλάδιο, ως διακοσμητικό δίπλα σε καθημερινά αντικείμενα;

C
O
N
T
E
X
T

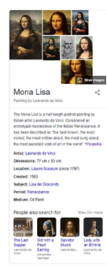

1. αναζήτηση

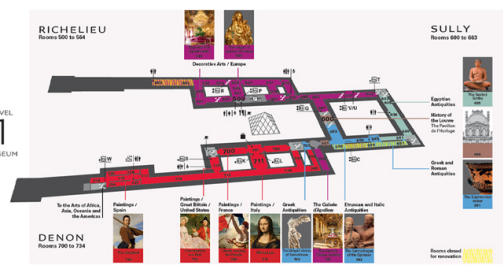

2. χάρτης του μουσείου

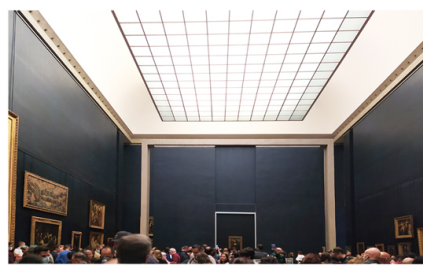

3. ο πίνακας



4. souvenir

Ποια είναι τα όρια της περιγραφής και της αφήγησης;

Η περιγραφή απαντά στο «τι», ενώ η αφήγηση στο «πώς». Δηλαδή, η περιγραφή παραθέτει πληροφορίες, ενώ η αφήγηση τις συνθέτει και επινοεί: ενεργοποιεί τις στατικές περιγραφές προσθέτοντας δυναμικά στοιχεία

χρόνου, κίνησης, ήχου και χωρικών σχέσεων, που, όμως, δεν είναι ανάγκη να κυριολεκτούν. Σχεδόν πάντοτε, η περιγραφή και η αφήγηση συνυπάρχουν σε μία αναπαράσταση και αλληλοτροφοδοτούνται.

αναπαράσταση

εργαλεία

περιγραφή

+ ένα δυναμικό στοιχείο
χρόνος, χώρος, κίνηση, ήχος

αφήγηση

λειτουργίες

- 1 ορισμός
- 2 ανακατασκευή αντικειμένου
- 3 μεταμφίση μορφής
- 4 καταλογοποίηση στοιχείων

- 1 διερεύνηση
- 2 επαναφορά εμπειρίας
- 3 επινόηση ιστοριών
- 4 συσχετισμός στοιχείων

σκοπός

- 1 καθορισμός εννοιών
- 2 μεταφορά της εντύπωσης
- 3 επανερμηνεία της εμπειρίας
- 4 οργάνωση στοιχείων

Σε μία περιγραφική αναπαράσταση δημιουργούνται σημεία έντασης, οι λεπτομέρειες, που προσελκύουν το βλέμμα, εκκινώντας τη σύνθεση αφηγήσεων στον νου μέσα από συνειρμούς. Λειτουργούν, δηλαδή, ως γέφυρες μεταξύ περιγραφών και αφηγήσεων.

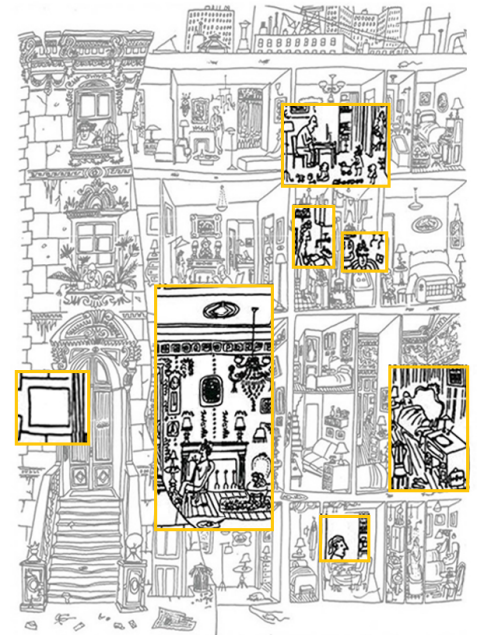
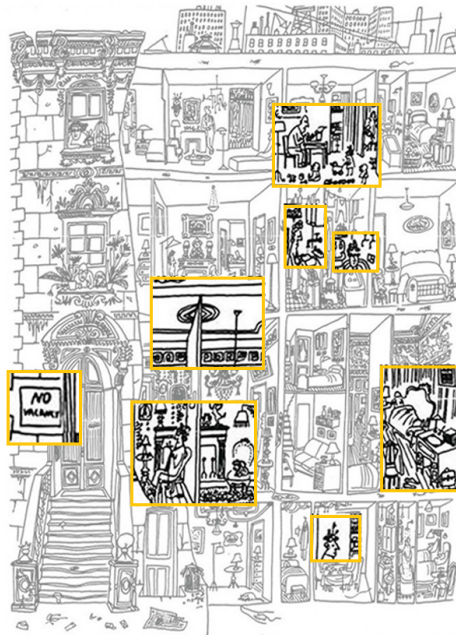
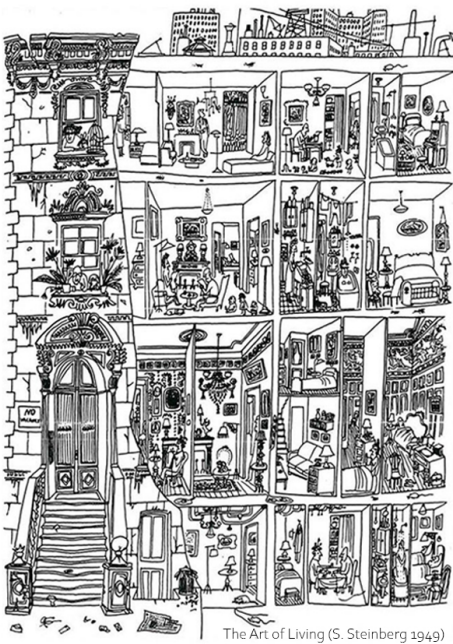

Έτσι, δημιουργούμε φανταστικές αφηγήσεις αναζητώντας και παρατηρώντας αναπαραστατικά στοιχεία που περιγράφουν μία μορφή συνειρμικά.

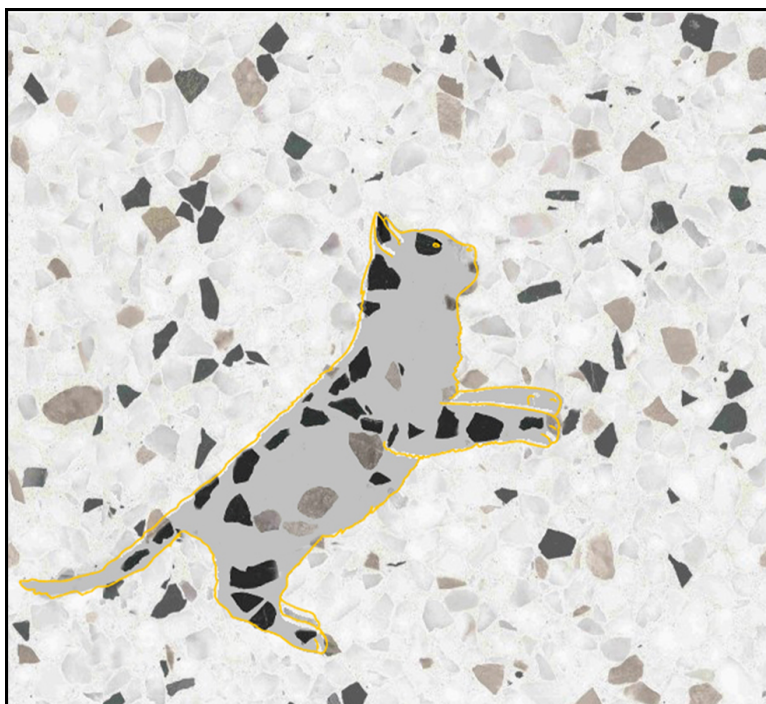

Πώς χρησιμοποιούνται τα περιγραφικά και αφηγηματικά αναπαραστατικά εργαλεία στην καθημερινότητά μας και στον σχεδιασμό;

Καθημερινά χειριζόμαστε πλήθος αναπαραστάσεων. Τι και γιατί αναπαριστά μία διαφήμιση, μία είδηση, μία ανάρτηση στα μέσα κοινωνικής δικτύωσης; Παράλληλα, παράγουμε αναπαραστάσεις με την ίδια ευκολία που τις καταναλώνουμε. Δημιουργούμε αναπαραστάσεις σχεδιάζοντας για την πραγματικότητα ή για τη φαντασία μας: περιγράφουμε αντικείμενα και αφηγούμαστε ιστορίες. Πώς, όμως, τις παρουσιάζουμε; Σχεδόν όλες οι αναπαραστάσεις είναι επεξεργασμένες. Κατασκευάζουμε ακριβώς αυτό που θέλουμε να επικοινωνήσουμε. Η παρουσία και η σημασία των αναπαραστάσεων όλο και επεκτείνεται: στην επικοινωνία κυριαρχεί η οπτική εντύπωση. Οπότε, στο πλαίσιο αυτό, στην καθημερινότητά μας, συνεχώς, διαβάζουμε αλλά και παράγουμε αναπαραστάσεις περιγραφικές και αφηγηματικές.

Διαβάστε ολόκληρη την εργασία [εδώ](#).

Αναφορές:

Arnheim, Rudolf (2007), *Οπτική Σκέψη*, μτφ. Ιάκωβος Ποταμιάνος, University Studio Press, Αθήνα

Bakhtin, Mikhail (1984), *Rabelais and His World*, επιμ. Helene Iswolsky, Indiana University Press, Bloomington

Berger, John (1972), *Ways of seeing*, επεισόδια 1, 3, 4, BBC

Certeau, Michel de (1984), *Επινοώντας την Καθημερινή Πρακτική, Η Πολύτροπη Τέχνη του Πράττειν*, μτφ. Κική Καψαμπέλη, Σμίλη, Αθήνα

Gombrich, Ernst H. (2018), *Τέχνη και Ψευδαίσθηση: Μελέτη για την Ψυχολογία της Οπτικής Αναπαράστασης*, μτφ. Ανδρέας Παππάς, Πατάκη, Αθήνα

Labov, William και Waletzky, Joshua (1997), 'Oral Narratives of Personal Experience', Cambridge Encyclopedia of the Language Sciences, Cambridge

Perec, Georges (2000), *Χωρίς Χώρων*, μτφ. Αχιλλέας Κυριακίδης, Ύψιλον Βιβλία, Αθήνα

Ranciere, Jaques (2015), Ο Χειραφετημένος Θεατής, μτφ. Αλέξανδρος Κιουπκιόλης, Εκκρεμές, Αθήνα

Tarkovsky, Andrey (1986), Sculpting in time, The Great Russian Filmmaker Discusses his Art, μτφ. Kitty Hunter Blair

Research project

Project title: Constructing representation using descriptive and narrative tools

Student: Valia Chouli

Supervisors: Yiannis Grigoriadis, Giorgos Gyparakis

Date of presentation: June 2022

Architecture, NTUA

Design as well as everyday life is full of representations, descriptive or narrative ones. They are everywhere; online, in advertisements, on the news, in our smartphones. We continuously read, interpret, consume and produce representations, so we can describe items or narrate experiences. On the same time, we interpret someone else's descriptions and narrations. However, what are all these representations? What does it mean to describe or to narrate?

What is a representation?

A representation is a construction. It is a system that codifies information: a metaphor of a gaze detached from its original time and place in order to communicate a perception (Berger 1972).

How is a representation constructed?

A representation is constructed by cognition and thinking. With our cognition and thinking we collect, process and evaluate aspects of reality that will form the representation (Arnhem 2007). In other words, cognition refers to collecting and understanding the information and thinking refers to the aim of its use. Obviously, we can neither collect nor, ultimately, record the ensemble of reality. Therefore, we choose which elements of the original object or experience we will use in order to reconstruct it. The selectivity and the discernment result in accurate or abstract representations. Thus, a meaning has different representative forms and a representative form has different meanings.

Which tools construct a representation?

A representation is constructed by using descriptive and narrative tools depending on our purpose of communication. Description refers to a single object, whereas narration creates relations between objects in time and space (Certeau 1984). Description delimits an object, aiming to specify it, and narration broadens it, creating relations with other objects through experiences.

Is representation able to produce descriptions and narrations merely by existing? Representation is a communication medium, meaningless without a recipient (Tarkovsky 1986). Consequently, it is an idle information system before it is activated by our thinking while reading it (Gombrich 2018). Its meaning is transfused by our personal way of thinking. A representation is a dialogic mechanism corresponding simultaneously to the original object, its representational reconstruction and its meta-construction into a new image by the viewer's cognitive. However, are those three instances the same?

How are description and narration used?

Representation often aims to interpret objects and their meaning. Description defines them, whereas narration investigates and correlates them. For example, a dictionary or an encyclopedia define objects. By

reading them, though, we create imaginary images and stories with them (Perec 2009), since we understand something by experiencing it, by including it in narrations. So, different definitions describe the same meaning through different narrations. The objects are, often, detached from their common meaning forming puzzles.

Description reconstructs an object, whereas narration restores the experience of it. Narration activates the inactive described objects integrating them in experiences. For example, a precise descriptive representation, like an aero photograph, is inactive, unlike a portolan, which functions as an annotation of actions. Often, descriptive representations disguise objects in order to be perceived “like something else” and participate in imaginary narrations. For example, games and fairytales re-interpret objects, their meaning and the experience of them through narrations. Representations are frequently used as manuals describing objects, their characteristics and construction. However, they do not indicate a precise way of use, a narration of the experience using them.

Overall, description functions as a list of information, whereas narration correlates them in time and space creating meaningful sequences. Consequently, the same representation is described differently and also narrates something different depending on the context in which it is placed. Context is formed by the surrounding details. So, is a representation still the same, when placed in different contexts? For example, is a painting in a museum still the same when presented as an information on the internet, on a brochure or as souvenir?

What is the fine line between description and narration?

Description answers to the question “what” and narration to “how”. Description cites information and narration composes them: it activates descriptions by adding dynamic spatial correlations, time lines, motion and sounds, which are not necessary to be real. These two representative tools almost always interact and coexist. The dynamic points in descriptive representations, the details, attract viewer’s gaze and they become starting points of associative narrations. They are bridges between descriptions and narrations. In this way, imaginary narrations are made through descriptive characteristics and associations.

How descriptive and narrative representational tools are used in everyday life and design?

Every day, we read and create lots of representations. Why and what does an advertisement, a piece of news or a post on social media represent? On the same time, we produce representations as easily as we consume them. We create representations designing for reality or for our imagination: we describe objects and narrate stories. However, how are they represented? They are almost always edited: we construct exactly what we aim to communicate. Optical impression has become the main communication medium: we read and design descriptive and narrative representations depending on what we aim to communicate.